



## Cabinet per reagenti chimici LABOSAFE TOWER PRO da 600

Codice prodotto: WP45035B

En 16121 – En 16122  
(Test severità 2)



Dimensioni (L x P x H in mm)		Specifiche	
Esterne	600 x 750 x 2020	Volume interno (litri)	585
Interne	560 x 670 x 1560	Peso (Kg)	180

- Struttura completamente smontabile, costruita con pannelli di agglomerato ligneo realizzati al 100% con materiale riciclato attraverso un processo produttivo di qualità certificata denominato Pannello Ecologico, nobilitato con rivestimento melaminico colore bianco.
- Euroclasse di reazione al fuoco secondo la norma UNI EN 13501-1:2009: B-s1, d0 e classe E1 emissione di formaldeide.
- Zoccolo inferiore metallico con piedini di regolazione per la messa in bolla.
- Componenti metalliche verniciate con polveri poliuretaniche anticorrosione.
- Anta con tripla cerniera, apertura 270°, inserto vetrato e serratura con chiave pieghevole di sicurezza (safety key).
- Dotazione interna:
  - N.4 cassette estraibili con frontalino vetrato H.200mm, portata cad. 30 Kg, con vassoio interno metallico per il contenimento di 4,5 litri.
  - N.1 cassetto estraibile con frontalino cieco H.90 mm, portata cad. 30 Kg, con vassoio interno metallico per il contenimento di 4,5 litri.
  - Plenum – back baffle posteriore in HPL Labgrade® per ventilazione interna uniforme.
  - Cassetti ad estrazione totale con sistema di chiusura ammortizzata (soft-closing).
  - Dispositivo antiribaltamento integrato, interblocco meccanico per estrazione singolo cassetto (anti-tilt).
  - Illuminazione interna mediante LED a tutta altezza, accensione automatica all'apertura dell'anta.
- Vano tecnico superiore, separato dal vano di stoccaggio, equipaggiato con:
  - Carter frontale metallico, apribile per accesso al vano tecnico.
  - Controller digitale con le seguenti funzioni:
    - Funzione per l'aumento dell'aspirazione all'apertura dell'anta.
    - Allarme "porte aperte" con tasto per la tacitazione.
    - Tasto "Stand By" con spia di presenza tensione.
    - Presa seriale per configurazione/setup.
    - Indicazioni per manutenzione, assistenza service e sostituzione filtro.
  - Convogliatore (interno) di aspirazione vano, provvisto di cella filtrante a carboni attivi.
  - Raccordo di espulsione superiore ø 100mm.
  - Elettroaspiratore interno (opzionale) 220 V / 50 Hz – 29 W.
  - Cavo con spina schuko, per collegamento alla linea elettrica.
- Cartelli di segnalazione pericolo presenza prodotti corrosivi, nocivi e tossici in ottemperanza alle normative vigenti.
- Portata aria espulsa: minima 25 m³/h – massima 150 m³/h.
- Manuale d'uso e manutenzione.
- Dispositivo di protezione collettiva secondo D.Lgs 81/2008 (se canalizzato con espulsione esterna).

# Cabinet per reagenti chimici LABOSAFE TOWER PRO da 600

misure 600 x 750 x 2020 mm

WP45035B

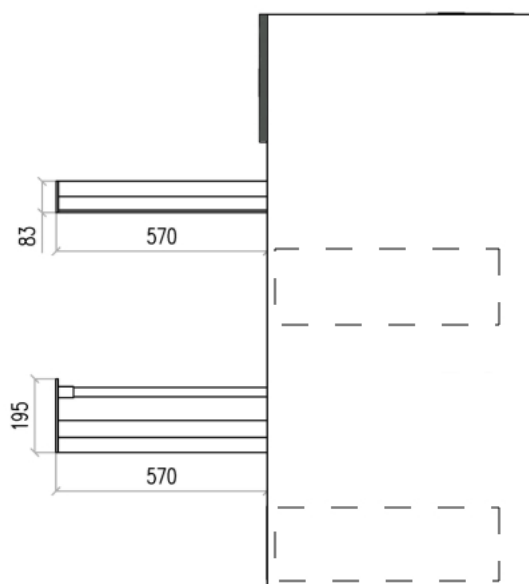
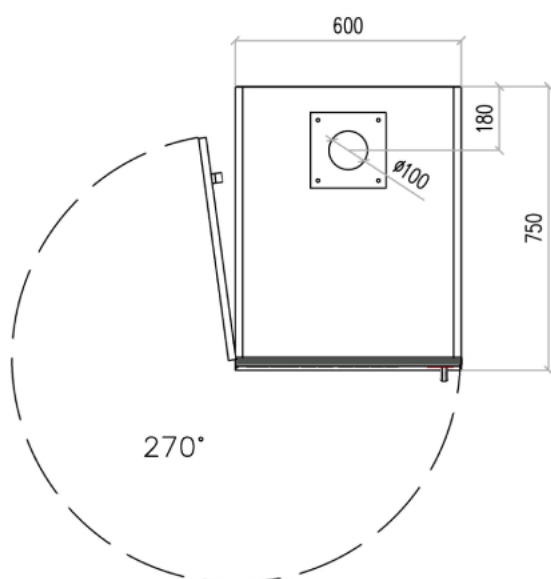
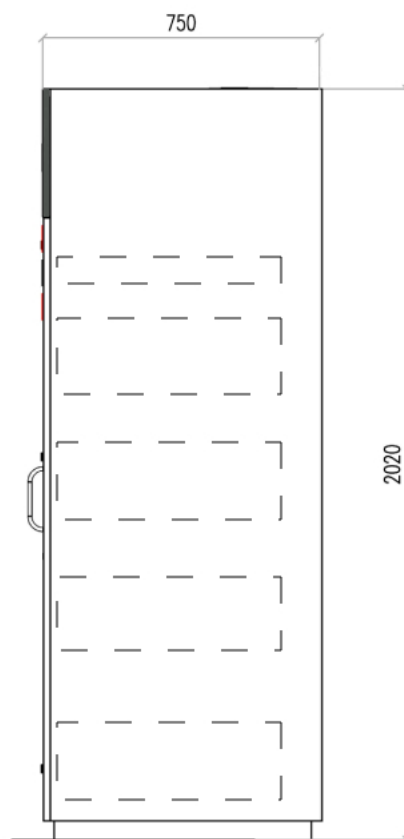
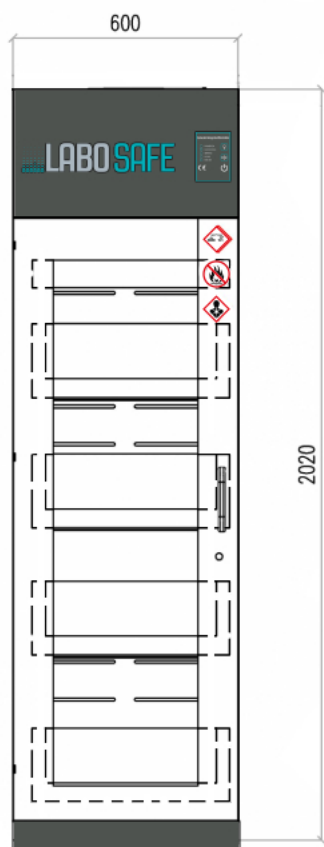

particolare estrazione totale del cassetto